

X-LINE UP²





DIMENSIONS

X-LINE UP² (mm)	
BOÎTIER D'ENCASTREMENT (mm) BLOCKOUT	

INSTALLATION DU POT D'ENCASTREMENT

BLOCKOUT INSTALLATION

Chevron en bois 350mm
Wood rafter 350mm

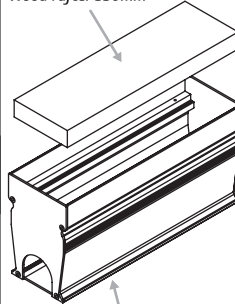

Pot d'encastrement
Blockout

Chevron en bois 350mm.
Chevron à conserver pour la maintenance
Wood rafter 350mm.
Please, keep the wood rafter for the maintenance.



Chevron en bois 300mm
Wood rafter 300mm



Renfort en acier
(fixé sur chevron 300mm)
Steel blocking plate
(fixed on wood rafter 300mm)

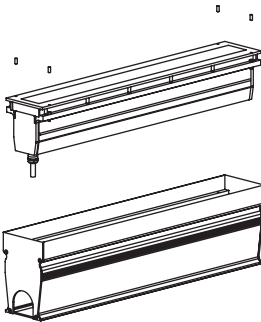

- 1 - Retirer les 4 vis.
 - 2 - Installer le produit à l'aide des poignées dans le pot d'encastrement.
 - 3 - Retirer les poignées.
 - 4 - Visser le luminaire dans le pot d'encastrement à l'aide des vis déjà présentes sur le produit en passant par les 4 vis des poignées.
 - 5 - Revisser les 4 vis de l'étape 1.
- 1 - Remove the 4 cover screws.
 - 2 - Install the product inside the recessed box thanks to the handles.
 - 3 - Remove the handles.
 - 4 - Screw the luminaire inside the recessed box with the screws which already are fixed in the luminaire, by going through the 4 holes on the luminaire.
 - 5 - Put the 4 cover screws back from step 1.

INSTALLATION X-LINE UP² : DRAINAGE OBLIGATOIRE

X-LINE UP² INSTALLATION: DRAINAGE REQUIRED

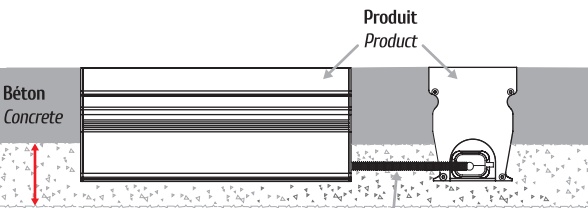

⚠ Prévoir un drainage suffisant
Provide an adequate drainage

Prévoir un fourreau et un raccordement étanche
Provide a scabbard & waterproof junction box

ACCESSOIRES ACCESSORIES



Poignées pour retirer et installer le produit avec précaution.
Poignées à conserver pour la maintenance.
2 grips to remove & install the product.
Please, keep the grips for the maintenance.



Aimants de forte puissance pour l'orientation des LED.
Aimants à conserver pour la maintenance.
High power magnets for the LED orientation.
Please, keep the magnets for the maintenance.

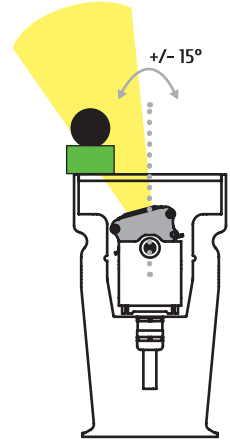

PRINCIPE DE CABLAGE VERSION FIXE WIRING DIAGRAM FIXED VERSION

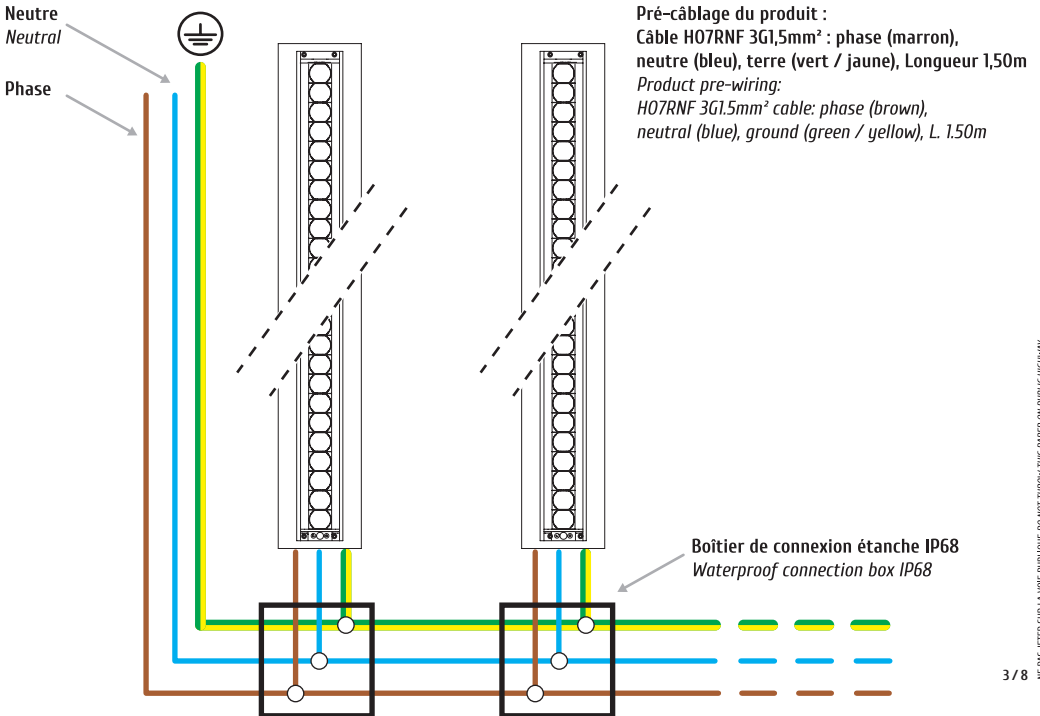

PRINCIPE DE CABLAGE VERSION DALI

WIRING DIAGRAM DALI VERSION

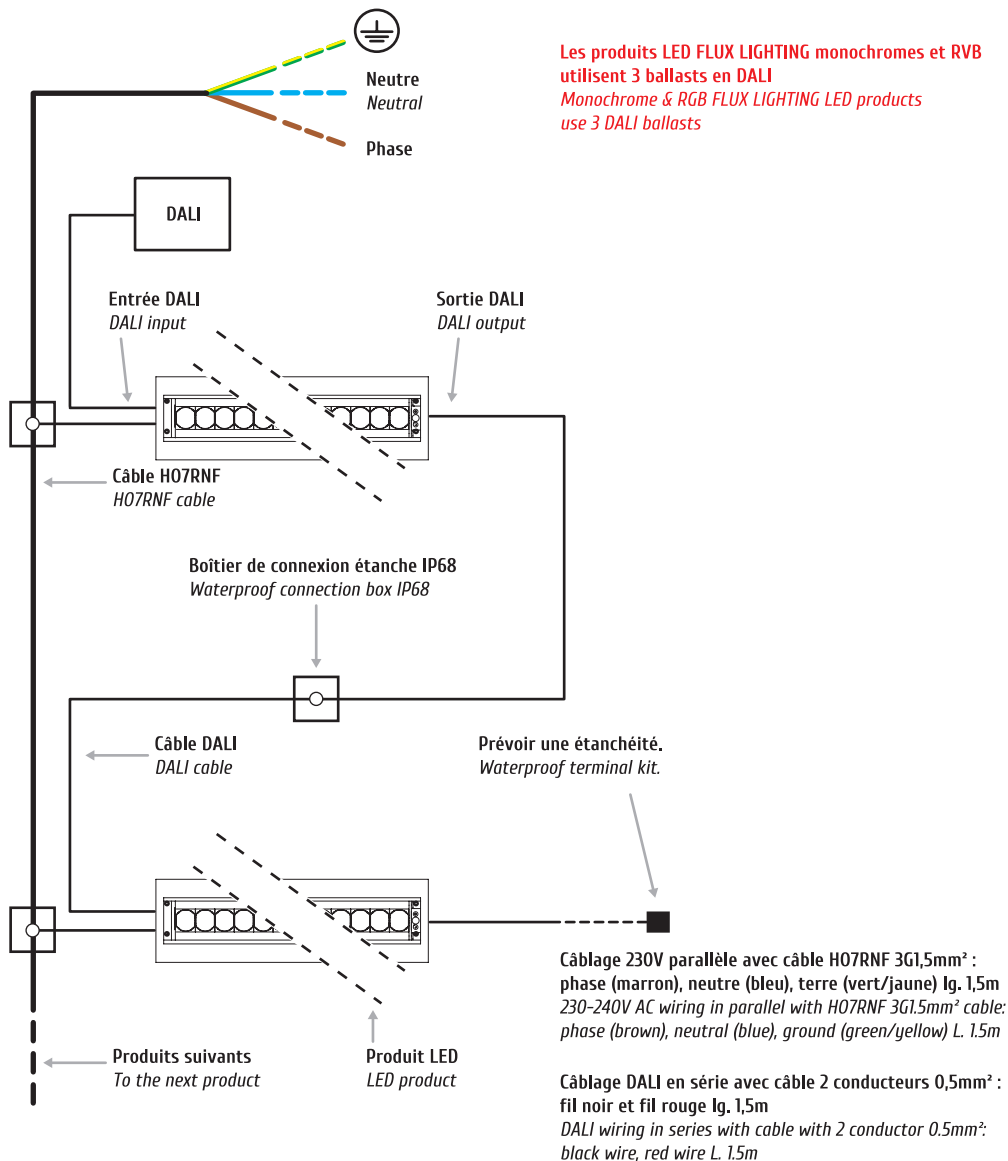

X-LINE UP²

PRINCIPE DE CABLAGE VERSION DMX WIRING DIAGRAM DMX VERSION

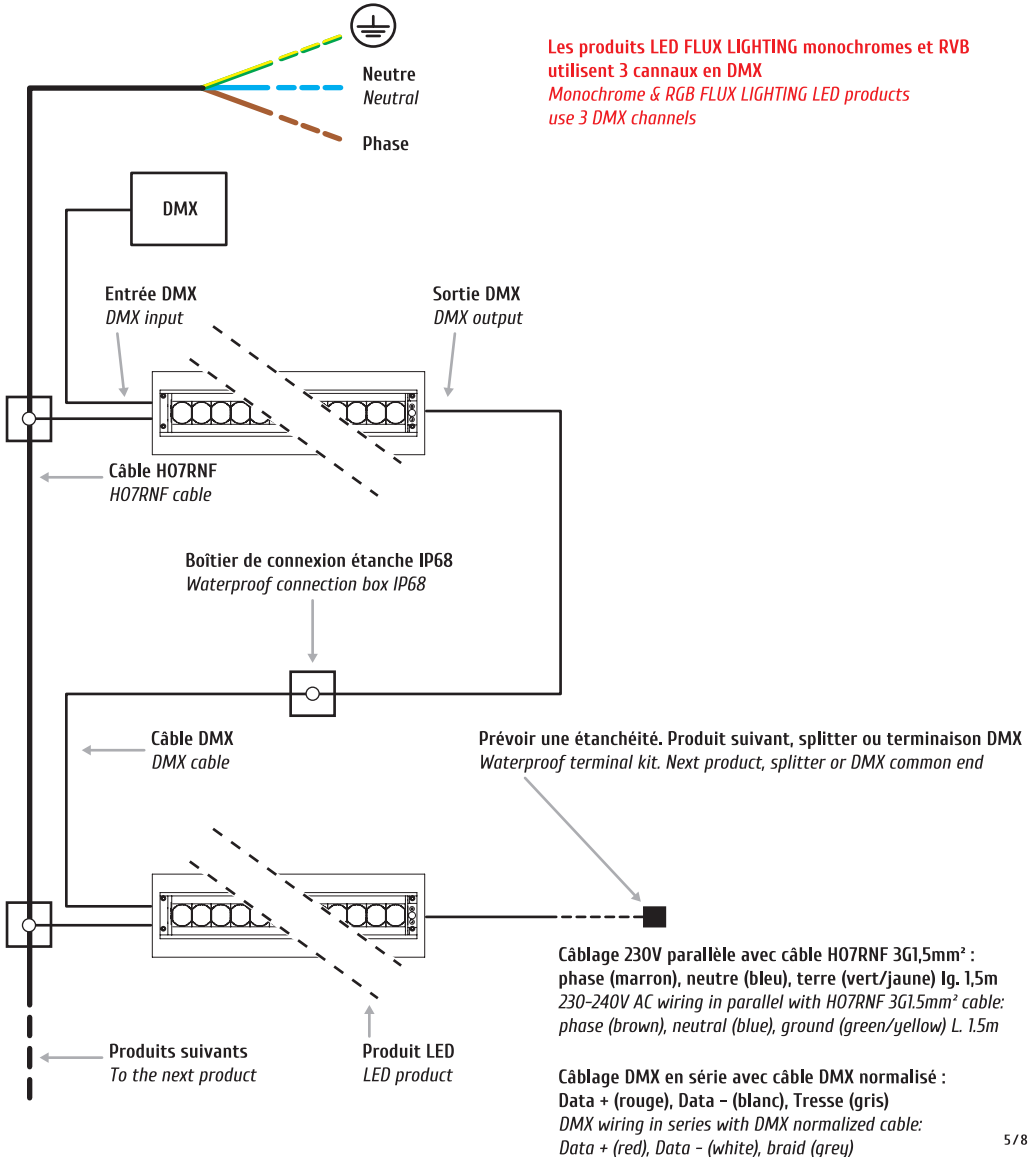

PRINCIPE DE CABLAGE VERSION DMX CONNECT SYSTEM WIRING DIAGRAM DMX CONNECT SYSTEM VERSION

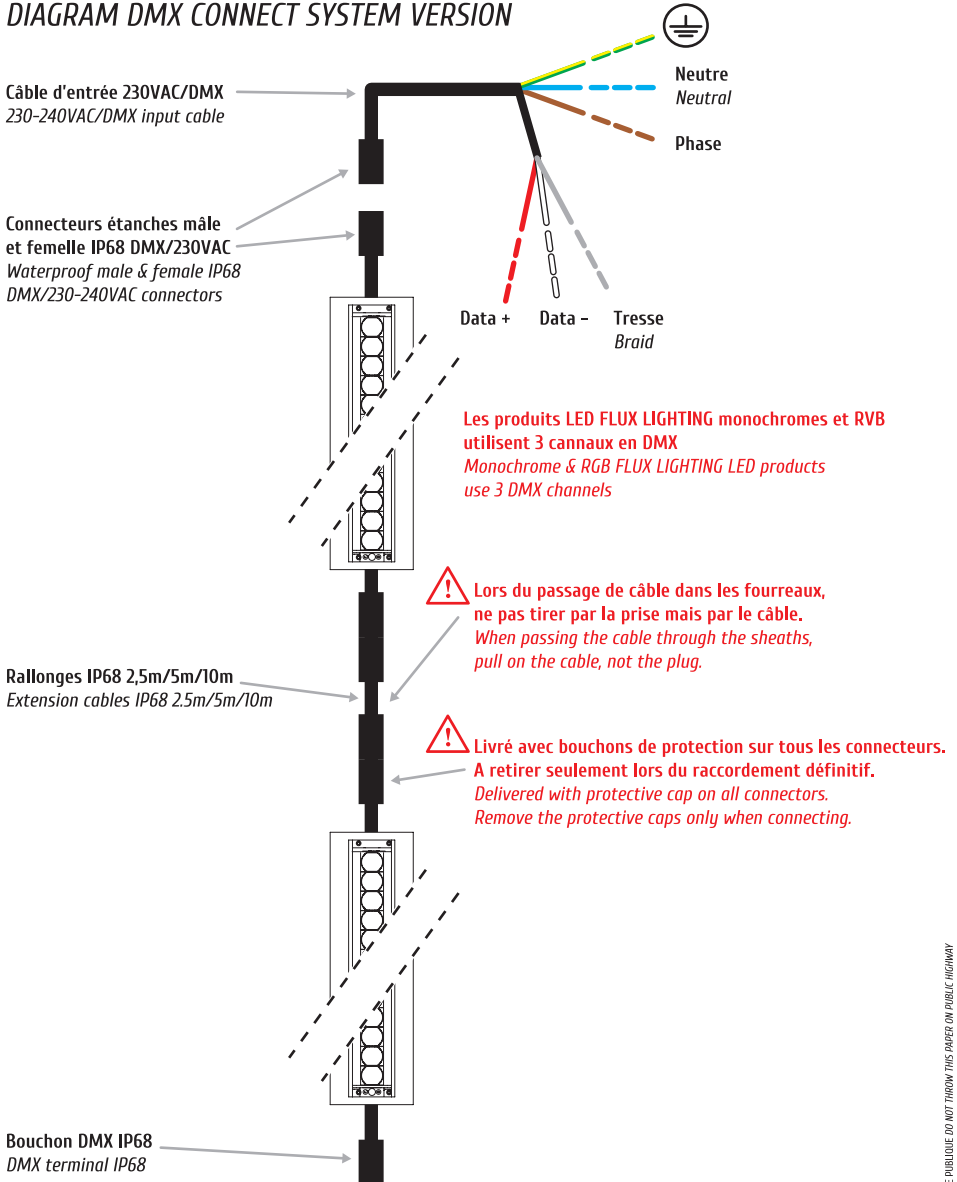

X-LINE UP²

PRECONISATIONS RECOMMENDATIONS

INSTALLATION

1 - Prévoyez toujours l'emplacement du luminaire de manière à ce que l'eau (de pluie) ne stagne pas.
2 - Mettre en place le boîtier d'encastrement, prévoir les fourreaux pour le câblage et les connectiques étanches.

INSTALLATION

1 - Installing inground uplight soil so that water (eg rain) can drain from the surface.
2 - Install recessing box or sealing tube, plan ahead scabbards for wiring and waterproof connections.

⚠ 3 - Drainage obligatoire : minimum à hauteur du passage de câble. Aucune garantie ne sera accordée, en cas de problème d'étanchéité, si aucun drainage suffisant n'est fait sous l'appareil pour évacuer l'eau de ruissellement.

⚠ 3 - Provide adequate drainage: minimum height of the passage of the cable (see sketch). No warranty can be made in case of sealing problem, if no sufficient drainage is done under the unit to evacuate water.

4 - Sceller le boîtier d'encastrement, prévoir des protections contre les projections de matériaux de chantier avant la mise en place du luminaire et utiliser les cales en bois fournies.
5 - Vérifier l'orientation des produits pour les installer dans le même sens.
6 - Une fois le boîtier d'encastrement scellé, retirer les cales en bois et protections, puis réaliser les raccordements étanches (hors tension) et tester le bon fonctionnement de l'installation (allumage).
7 - Placer le luminaire dans son boîtier d'encastrement, à l'aide des poignées fournies et en veillant à ne pas coincer les câbles, puis clipser le luminaire.
8 - Une fois le luminaire installé, nettoyer la surface du verre avec une éponge et un chiffon propre.

4 - Fixe recessing box or sealing tube (protections against projection before setting the luminaire).
5 - Check the orientation of products to install in the same direction.
6 - Once recessing box or sealing tube fixed, remove wooden blocks and make waterproof connection (switched off) and ensure the good installation of the luminaire (switched on).
7 - Put in its recessed box while paying attention not to catch cable, screw or clip the luminaire.
8 - Clean glass surface with sponge and duster after the installation.

RACCORDEMENT CONNECTION

**⚠ RACCORDEMENT ÉTANCHE IP68 IMPÉRATIF
WATERPROOF CONNECTION IP68 IS IMPERATIVE**

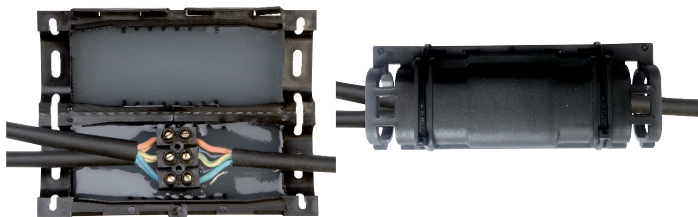

**⚠ Boîtier de connexion étanche IP68 en option (code : 012-9052).
ATTENTION : toujours faire l'étanchéité sur la gaine et non sur les fils.
Laisser 1 cm minimum de gaine à l'intérieur du boîtier.
Waterproof connection box IP68 in option (code: 012-9052).
CAUTION: always ensure waterproofness on the sheath and not the wires.
Leave minimum 1 cm of sheath inside the connection box.**

FLUX LIGHTING

FRANCE

ZAC de Chesnes Nord
6 rue de Brisson
F-38290 SATOLAS-ET-BONCE
T. +33 (0)4 26 38 91 91
F. +33 (0)4 26 38 91 90
info.flux-lighting.com
www.flux-lighting.com