

POWERFLOOD 3 & 5

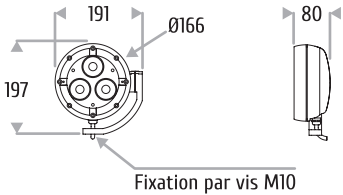

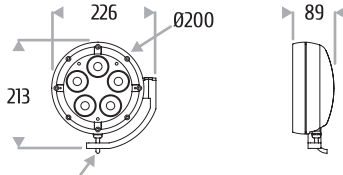

DIMENSIONS

POWERFLOOD 3 (mm)

Poids / weight : 2,3 kg Scx / Windage area : 0,04m ²
POWERFLOOD 5 (mm)

Poids / weight : 3,3 kg Scx / Windage area : 0,06m ²

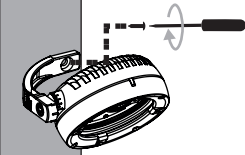
INSTALLATION DU LUMINAIRE LUMINAIRE INSTALLATION

1 - FIXATION
FIXING



Fixation par une vis CHC M10
Fixing with one M10 CHC screw

1 - RÉGLAGE
ADJUSTMENT

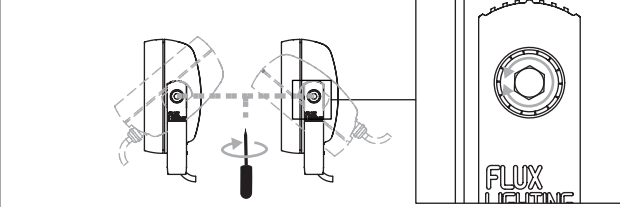

Réglage avec une vis CHC M10x20mm
Adjustment with one M10x20mm CHC screw

ACCESSOIRES ACCESSORIES

Lentille ovalisante
Elliptical lens

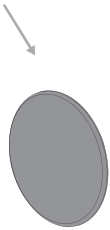

Grille de défilement
Honeycomb louvre



Visière
Glare shield

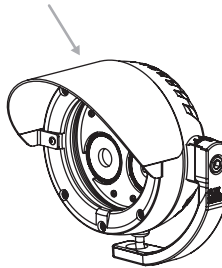

POWERFLOOD 3 & 5

FIXATION VISIÈRE GLARE SHIELD FIXING

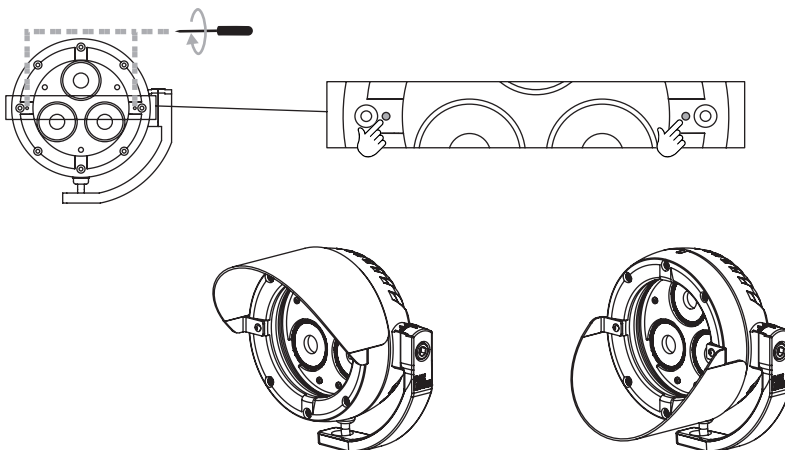

EMPLACEMENT DES ACCESSOIRES POSITION OF ACCESSORIES

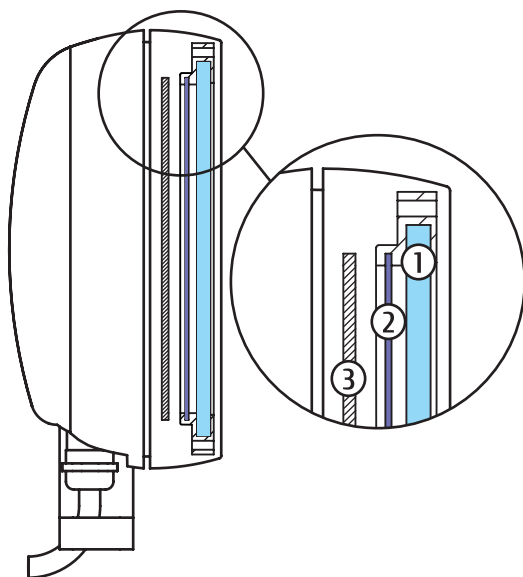

- 1 Le verre extra-blanc se positionne dans le joint, au-dessus de tous les accessoires.
The extra-clear glass is placed inside the seal, above all accessories.
- 2 Lentille ovalisante.
L'emplacement ne peut accueillir qu'un seul accessoire.
Pour la lentille ovalisante, **les stries sont orientées côté LED.**
Lens for elliptical beam.
This slot can only accept only one accessory.
For the lens for elliptical beam, the ridges are facing the LED.
- 3 La grille de défilement se place directement dans le produit sous le joint qui contient le verre et l'autre accessoire.
The honeycombe louvre is placed directly under the seal.

⚠ Emplacements accessoires à titre d'information, ouverture du produit sans autorisation au préalable met fin à la garantie immédiatement.
Positions of accessories for information, opening product without authorization beforehand ends immediately the warranty.

PRINCIPE DE CABLAGE VERSION FIXE WIRING DIAGRAM FIXED VERSION

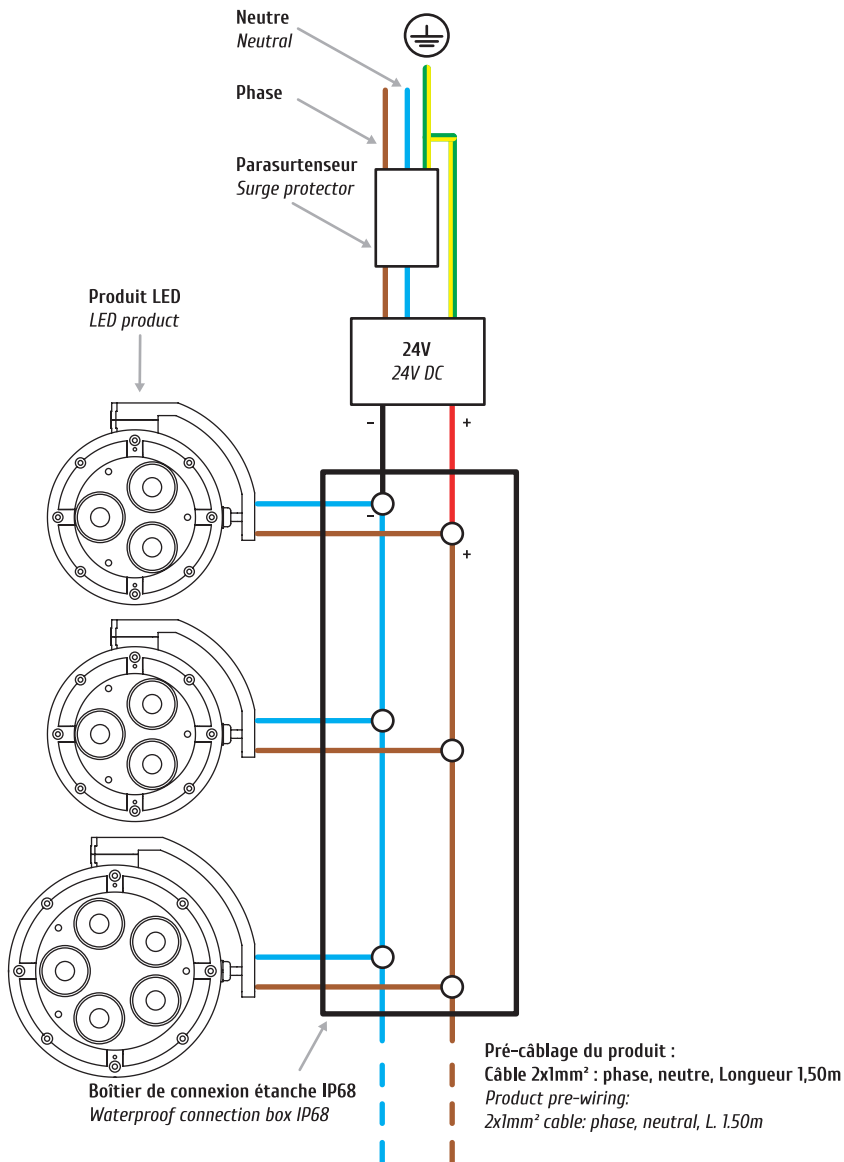

POWERFLOOD 3 & 5

PRINCIPE DE CABLAGE VERSION PILOTEABLE WIRING DIAGRAM CONTROL VERSION

Pré-câblage du produit :
Product pre-wiring:

Fil ① vers le fil noir (-)
Wire ① to the black wire (-)

Fil ② vers le fil rouge (+)
Wire ② to the red wire (+)

Fil ③ vers le fil dimming
Wire ③ to the dimming wire

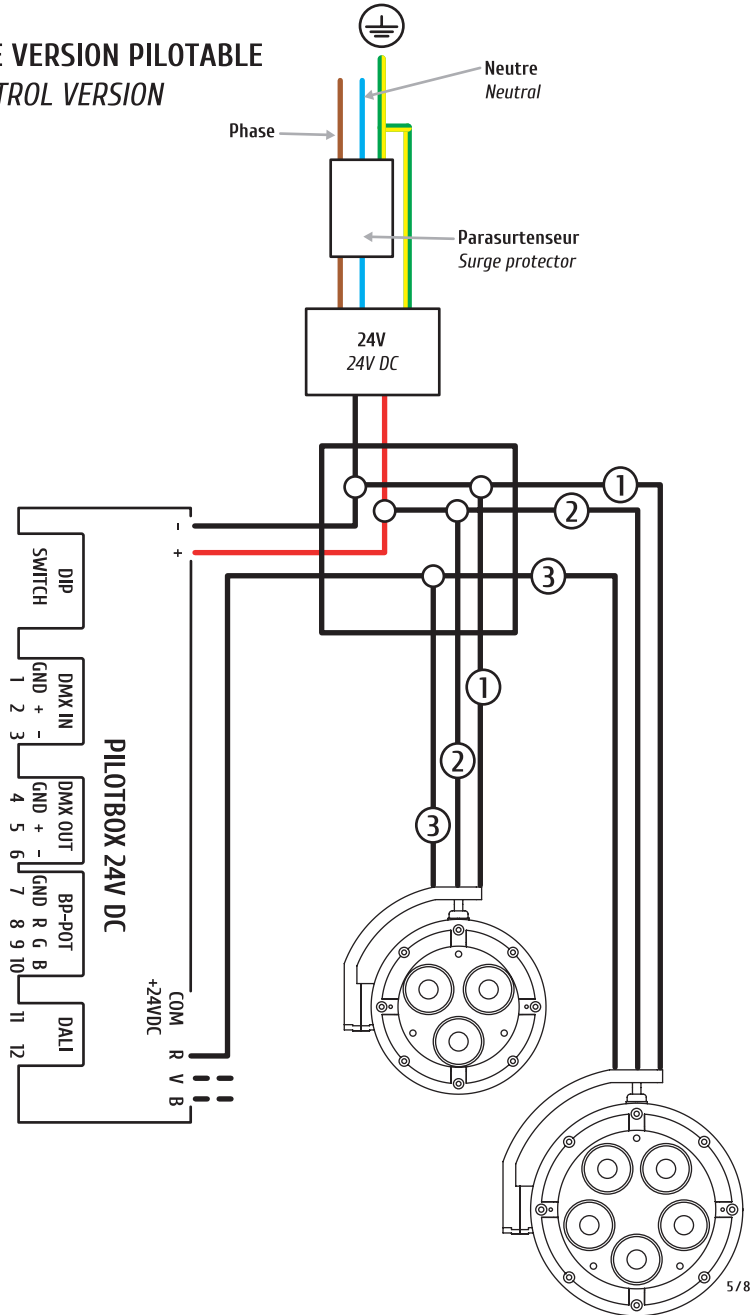

QUANTITÉ POWERFLOOD 24V PAR ALIMENTATION NUMBER OF 24V DC POWERFLOOD PER POWER SUPPLY

		Alimentations 24V IP67 + Pilotbox en option 24V DC IP 67 power supplies + Pilotbox in option				
		25W	40W	60W	100W	150W
						
3 LED	14W	1	2	3	5	8
5 LED	23W	/	1	1	3	4

		Alimentations 24V IP67 + Pilotbox en option 24V DC IP 67 power supplies + Pilotbox in option				
		25W	40W	60W	100W	150W
						
3 LED	7W	2	4	6	10	16
5 LED	11W	1	2	3	6	8

		Alimentations 24V IP67 + Pilotbox en option 24V DC IP 67 power supplies + Pilotbox in option				
		25W	40W	60W	100W	150W
						
3 LED	5W	3	5	8	14	22
5 LED	8W	1	3	5	8	11

Attention : les quantités de produits mentionnées ne prennent pas en compte la longueur totale de câble de l'installation. Celle-ci peut diminuer le nombre de produits.

Toutes nos alimentations sont équipées d'une protection contre les surtensions 10kV / 5kA.

Caution: the quantities of products mentioned do not take into account the total cable length of the installation.

This may reduce the number of products. All our power supplies are equipped with 10 kV/5 kA surge protection.

POWERFLOOD 3 & 5

PRECONISATIONS RECOMMENDATIONS

INSTALLATION

- Le matériel doit être installé par un professionnel.
- Le fabricant décline toute responsabilité résultant d'une mise en oeuvre inappropriée du produit.

- Toutes modifications apportées au luminaire mettent immédiatement fin à la garantie.

- Câblage : Ne pas écraser ou étirer les câbles. Respecter les codes couleurs et les polarités (voir schéma de câblage).

- Effectuer des raccordements étanches.

⚠ - Effectuer les branchements hors tension.

- Sortir le produit de son emballage.

- Respecter les quantités maximum de produit par alimentation et/ou par sortie.

INSTALLATION

- The fixtures must be installed by a professional.

- The manufacturer disclaims all responsibility resulting from an inadequate installation of the product.

- Any changes to the luminaire shall immediately terminate the guarantee

- Cabling: do not recess or stretch the cables.

Observe colour codes & polarities (see the wiring diagram).

- Make waterproof connections.

⚠ - Do the connection with the main electrical power supply switched off.

- Remove the luminaire from its packaging.

- Observe the maximum quantities of luminaire by power supply &/ or per outputs.

⚠ AVERTISSEMENTS

- Ne pas mettre le luminaire en contact avec des substances corrosives (vérifier la nature des matériaux de l'installation).

- Limiter l'utilisation de produits chimiques de nettoyage aux abords de l'appareil.

- L'appareil d'éclairage ne doit être en aucun cas recouvert par des éléments calorifuges ou par des matériaux semblables.

- Ne jamais ouvrir le luminaire.

⚠ WARNING

- Don't put the luminaire in contact with corrosive substances (check the materials on the installation).

- Limit the use of cleaning chemicals near of the device.

- The luminaire must not be covered by/or recessed in insulated elements or any similar materials.

- Never open the luminaire.

ENTRETIEN

- L'entretien du luminaire se fait hors tension.

- Nettoyer la surface régulièrement, afin d'éviter le dépôt de salissure.

- Utiliser des chiffons doux, propres et secs.

- Ne pas nettoyer le luminaire à jets haute pression.

- Ne jamais utiliser de solution chlorée.

CLEANING

- Cleaning of the luminaire must be done while power is off.

- Please clean the surface regularly in order to avoid sustainable dirt deposit.

- Use soft sponges & duster.

- Don't clean the luminaire with high-pressure jets.

- Never use a chlorine solution.

RACCORDEMENT CONNECTION

⚠ **RACCORDEMENT ÉTANCHE IP68 IMPÉRATIF**
WATERPROOF CONNECTION IP68 IS IMPERATIVE

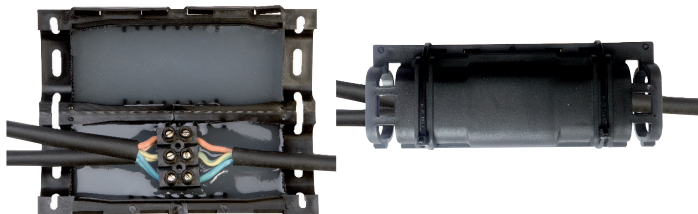

⚠ Boîtier de connexion étanche IP68 en option (code : 012-9052).
ATTENTION : toujours faire l'étanchéité sur la gaine et non sur les fils.
Laisser 1 cm minimum de gaine à l'intérieur du boîtier.
Waterproof connection box IP68 in option (code: 012-9052).
CAUTION: always ensure waterproofness on the sheath and not the wires.
Leave minimum 1 cm of sheath inside the connection box.

FLUX LIGHTING

FRANCE

ZAC de Chesnes Nord
6 rue de Brisson
F-38290 SATOLAS-ET-BONCE
T. +33 (0)4 26 38 91 91
F. +33 (0)4 26 38 91 90
info.flux-lighting.com
www.flux-lighting.com