

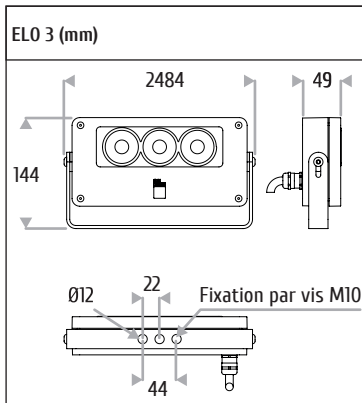

DIMENSIONS

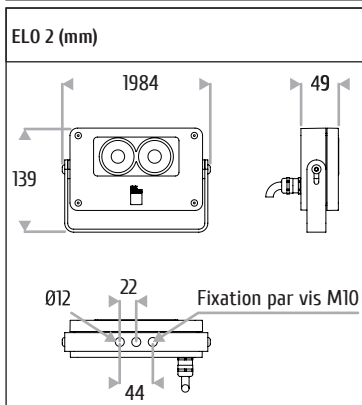
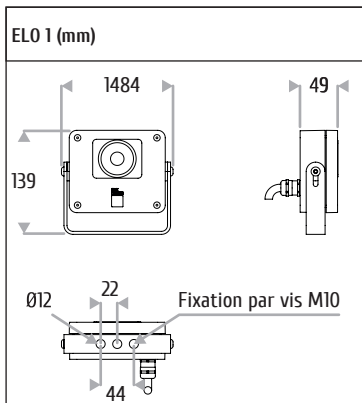

INSTALLATION DU LUMINAIRE LUMINAIRE INSTALLATION

1 - FIXATION FIXING

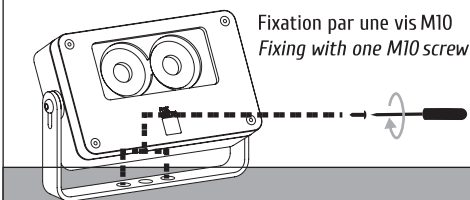

2 - RÉGLAGE ADJUSTMENT

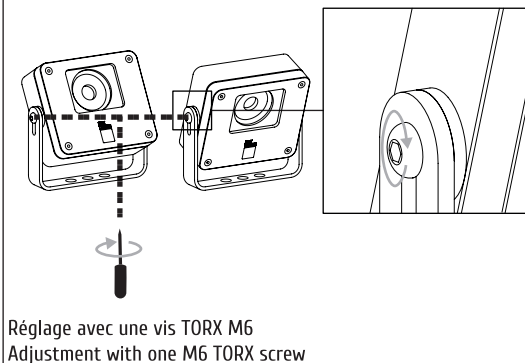



PRINCIPE DE CABLAGE VERSION FIXE 230V 230V AC FIXED WIRING

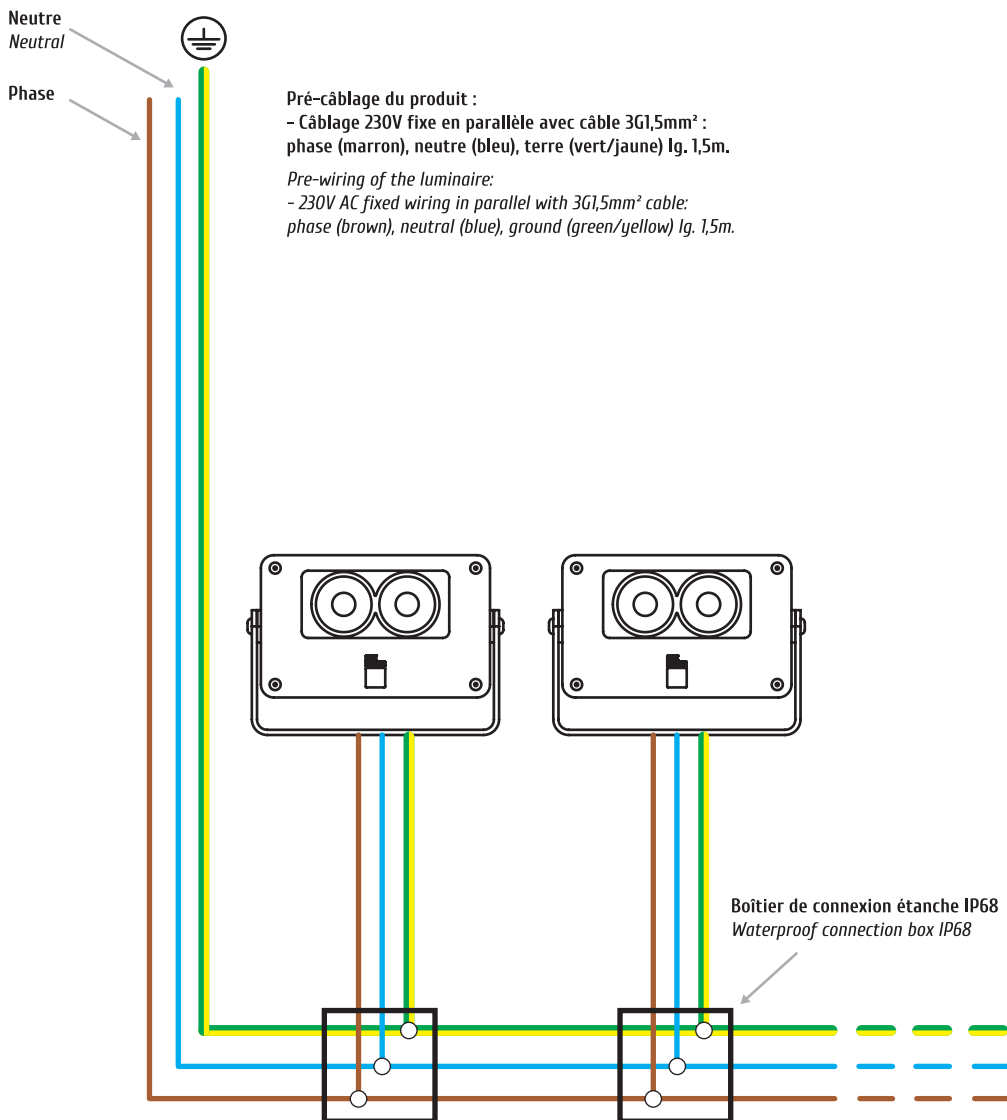

ELO



PRECONISATIONS RECOMMENDATIONS

INSTALLATION

- Le matériel doit être installé par un professionnel.
- Le fabricant décline toute responsabilité résultant d'une mise en oeuvre inappropriée du produit.
- **Toutes modifications apportées au luminaire mettent immédiatement fin à la garantie.**
- Câblage : Ne pas écraser ou étirer les câbles. Respecter les codes couleurs et les polarités (voir schéma de câblage).
- Effectuer des raccordements étanches.
- ⚠ - Effectuer les branchements hors tension.
- Sortir le produit de son emballage.
- Respecter les quantités maximum de produit par alimentation et/ou par sortie.

⚠ AVERTISSEMENTS

- Ne pas mettre le luminaire en contact avec des substances corrosives (vérifier la nature des matériaux de l'installation).
- Limiter l'utilisation de produits chimiques de nettoyage aux abords de l'appareil.
- L'appareil d'éclairage ne doit être en aucun cas recouvert par des éléments calorifuges ou par des matériaux semblables.
- **Ne jamais ouvrir le luminaire.**

ENTRETIEN

- L'entretien du luminaire se fait hors tension.
- Nettoyer la surface régulièrement, afin d'éviter le dépôt de saleté.
- Utiliser des chiffons doux, propres et secs.
- Ne pas nettoyer le luminaire à jets haute pression.
- Ne jamais utiliser de solution chlorée.

INSTALLATION

- The fixtures must be installed by a professional.
- The manufacturer disclaims all responsibility resulting from an inadequate installation of the product.
- **Any changes to the luminaire shall immediately terminate the guarantee**
- Cabling: do not recess or stretch the cables. Observe colour codes & polarities (see the wiring diagram).
- Make waterproof connections.
- ⚠ - Do the connection with the main electrical power supply switched off.
- Remove the luminaire from its packaging.
- Observe the maximum quantities of luminaire by power supply &/ or per outputs.

⚠ WARNING

- Don't put the luminaire in contact with corrosive substances (check the materials on the installation).
- Limit the use of cleaning chemicals near of the device.
- The luminaire must not be covered by/or recessed in insulated elements or any similar materials.
- **Never open the luminaire.**

CLEANING

- Cleaning of the luminaire must be done while power is off.
- Please clean the surface regularly in order to avoid sustainable dirt deposit.
- Use soft sponges & duster.
- Don't clean the luminaire with high-pressure jets.
- Never use a chlorine solution.

RACCORDEMENT CONNECTION

⚠ RACCORDEMENT ÉTANCHE IP68 IMPÉRATIF WATERPROOF CONNECTION IP68 IS IMPERATIVE

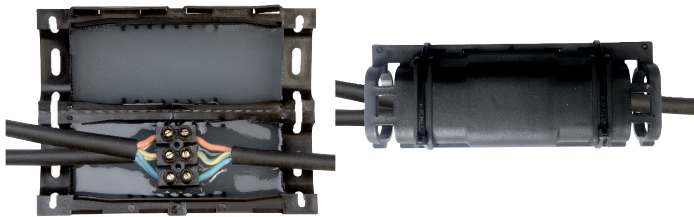

- ⚠ Boîtier de connexion étanche IP68 en option (code : 012-9052).
- ATTENTION : toujours faire l'étanchéité sur la gaine et non sur les fils.**
- Laisser 1 cm minimum de gaine à l'intérieur du boîtier.
- Waterproof connection box IP68 in option (code: 012-9052).
- CAUTION: always ensure waterproofness on the sheath and not the wires.**
- Leave minimum 1 cm of sheath inside the connection box.

FLUX LIGHTING

FRANCE

ZAC de Chesnes Nord
6 rue de Brisson
F-38290 SATOLAS-ET-BONCE
T. +33 (0)4 26 38 91 91
F. +33 (0)4 26 38 91 90
info.flux-lighting.com
www.flux-lighting.com